

Leistungsstarker HandlötKolben mit stufenloser Temperaturregelung im Griff



Höchste Flexibilität durch mächtig Power, präzise Regel-Elektronik und riesige Auswahl an Lötspitzen und Einsätzen

Der ERSA Multi-TC ist ein leistungsstarker UniversallötKolben mit einem feinfühligem, direkt unter der innenbeheizten Lötspitze positionierten Temperaturfühler. Dieser Temperaturfühler erfasst die Ist-Temperatur in unmittelbarer Nähe der Lötstelle. Das Heizsystem kann somit sofort auf den Wärmeverlust reagieren und äußerst schnell nachheizen.

Die Kombination dieser direkten Temperaturerfassung mit der im Griff integrierten präzisen Regel-Elektronik ermöglicht es, sowohl feinste Lötarbeiten an empfindlichen elektronischen Bauelementen wie auch Anwendungen mit sehr großem Wärmebedarf professionell auszuführen. Durch seine wärmebeständige Anschlussleitung eignet sich der ERSA Multi-TC besonders für den mobilen Einsatz im Service-, Wartungs- und Reparaturbereich. Das große Angebot an Lötspitzen und Einsätzen bietet darüber hinaus zahlreiche Anwendungsmöglichkeiten. Dank seiner hohen Heizleistung mit keramischem PTC-Heizelement eignet sich der ERSA Multi-TC selbst für Lötarbeiten bei Bleiverglasungen und in der Tiffany-Technik.



ERSA-Programm

Lötwerkzeuge

- Löt-/Entlötstationen
- SMD-Equipment
- HandlötKolben
- GaslötKolben
- Lötbadern

Spezialgeräte

- Zubehör

BGA / SMT Rework

IR Rework Center

- IR/PL 550 A
- IR/PL 650 A

Hybrid Tool HR 100 A

Inspektionssysteme

- ERSASCOPE
- ImageDoc Software

Lötmaschinen

Wellenlötssysteme

- ETS-Serie
- EWS-Serie
- N-Wave-Serie
- POWERFLOW-Serie

Reflowlötssysteme

- HOTFLOW 2-Serie

Selektivlötssysteme

- VERSAFLOW-Serie

Prozess-Software

- EPOS
- CAD-Assistent

Lotpastendrucker

- VERSAPRINT-Serie

Zubehör

- Stangenlot & Lötdraht
- Lötpaste
- Flussmittel

Seminare & Service

- Know-how-Seminare
- In-House-Schulungen
- Lötversuche
- Montage und Wartung
- Prozessberatung

Für den mobilen Einsatz im Service-, Wartungs- und Reparaturbereich



Technische Daten:

Leistung: 75 W / 350° C
 Anheizleistung: bis zu 285 W
 Anheizzeit: ca. 34 s auf 280°C
 Regeltechnik: SENSOTRONIC
 Temperaturbereich: 250°C bis 450°C
 Gewicht: 60 g

Bestelldaten:

0760CD LötKolben Multi-TC

bestehend aus:
 0760CD Multi-TC mit Spitze 0842 CD,
 meißelförmig, 2,2 mm
 0A18 Ablage

Bestelldaten:

0760VD0025 "Tiffany Set"



bestehend aus:
 Multi-TC mit Spitze 0832 VD, meißelförmig,
 5,0 mm und zusätzlicher Spitze 0832 VD; Ablage;
 100 g Tiffany-Lötendraht Sn60Pb, 3mm ø; 25 ml
 Lötwasser und Schwamm

passende Lötspitzen für Multi-TC:

0832BD	bleistiftspitz, 1,0 mm ø
0832YD	meißelförmig, 1,6 mm
0832CD	meißelförmig, 2,2 mm
0832ED	meißelförmig, 3,2 mm
0842BD	bleistiftspitz, 1,0 mm ø
0842YD	meißelförmig, 1,6 mm
0842CD	meißelförmig, 2,2 mm
0842ED	meißelförmig, 3,2 mm
0832VD	meißelförmig, 5,0 mm
0832GD	angeschrägt, 14 mm, 35° Winkel
0832LD	angeschrägt, 17 mm, 35° Winkel
0832MD	beidseitig angeschrägt, 8 mm

Weitere Lötspitzen auf Anfrage!

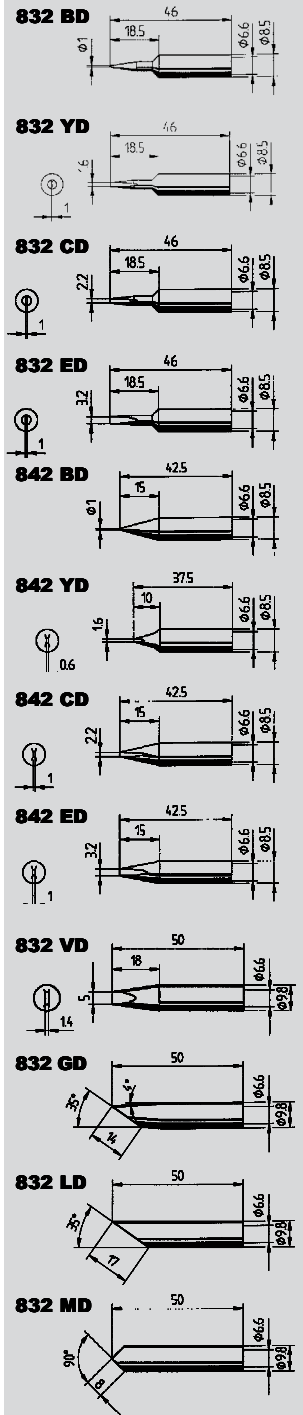

Europa (Hauptsitz):
 ERSA GmbH
 Leonhard-Karl-Str. 24
 97877 Wertheim / Germany
 Tel: +49 (0) 9342 / 800-0
 Fax: +49 (0) 9342 / 800-127
 e-mail: info@ersa.de
 www.ersa.de